

ME Ceramics

ハイコストパフォーマンスセラミック砥粒

ベアリング

横軸両頭平面

■製品/加エイメージ

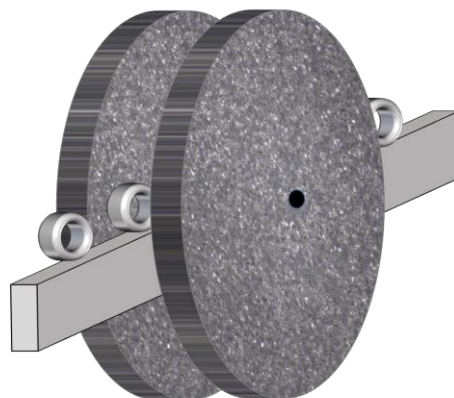

■砥石仕様

形状 / 寸法 / 周速	36号 ディスク型	585	×	75	×	---	35 m/s
現行品	アルミナ系砥粒	80		K	12	B	---
ご提案品	E3H	80		K	12	B	5IR

■研削条件

研削盤 / 方式	横軸両頭平面	/	スルー
加工物 / 寸法	ベアリング	/	Φ62xΦ55xT10
被削材 / 硬度	SUJ2	/	HRC60-64
取り代 / 面粗度	0.2mm	/	Ra0.4
ドレス理由	面粗度悪化	/	幅不同

■加工結果

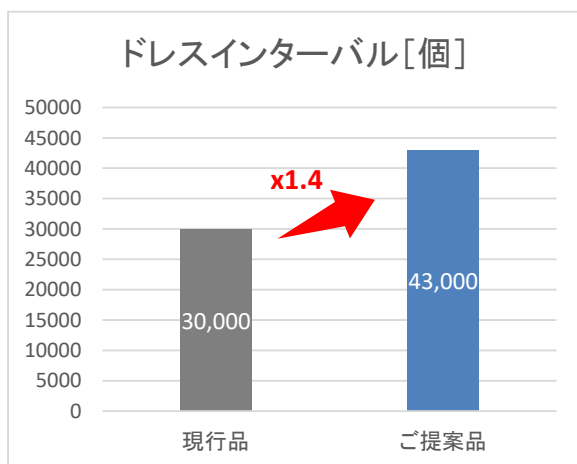

微小破砕するセラミック砥粒を採用したことで砥石の形状崩れを抑制し幅不同の安定化
ドレスインターバルを延長

管理No. 2022- 019

蓄積された技術と充実したサービス。100年を超える歴史は技術革新の歩み。